

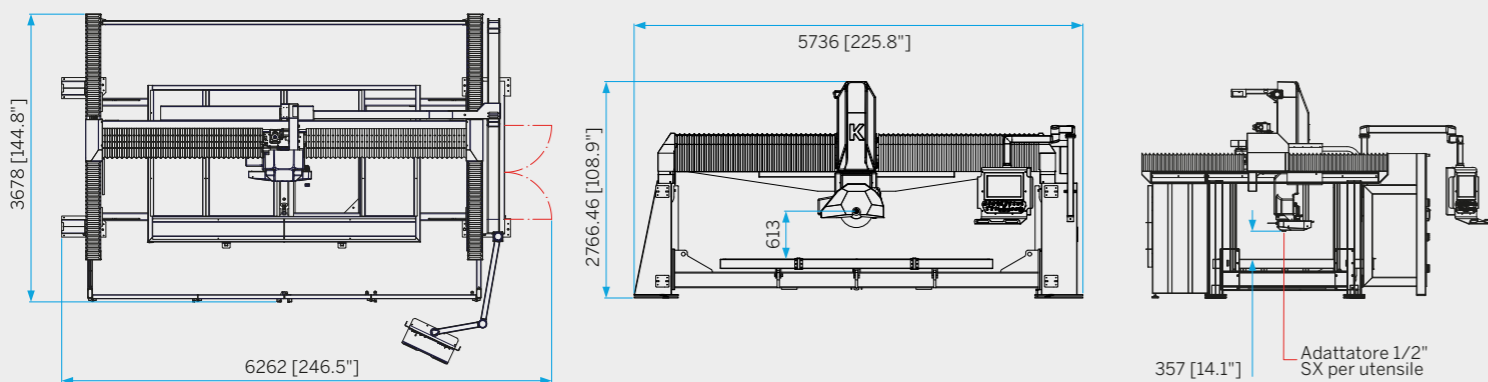

Specifiche tecniche

I dati tecnici e le immagini non sono vincolanti. L'azienda si riserva il diritto di apportare modifiche senza preavviso. La velocità e la modalità di lavoro possono variare a seconda dello spessore e della qualità del materiale e possono essere necessari più passaggi.



CARATTERISTICHE TECNICHE

Diametro disco min/max	mm	350 - 625	pollici	13,78 - 24,6
Dimensioni banco	mm	3500 x 2000	pollici	137,7 x 78,7
Corsa orizzontale disco (asse X)	mm	3700	pollici	145,5
Traslazione massima del ponte (asse Y)	mm	2350	pollici	92,5
Corsa massima verticale del disco (asse Z)	mm	370	pollici	14,5
Inclinazione disco	gradi	0° - 90°	gradi	0° - 90°
Motore disco	kW	18,5 (S6)	Hp	18,5 (S6)
Velocità rotazione disco	giri/min	800 - 5000	rpm	800 - 5000
Consumo acqua	lt/min	40	Us gal/min	10
Peso approssimativo	kg	4150	lb	9150



Innovazione tecnologica costante!

La fresatrice a ponte CNC a 5 assi interpolati K600 che incarna l'evoluzione, la storia e il successo di SASSOMECCANICA nel mondo migliora ulteriormente le sue prestazioni. Macchina compatta, potente, precisa e affidabile, ideale per tagli, lineari, curvi, angolati e per la realizzazione di forme complesse è considerata tra le più precise del mercato. La struttura monoblocco ad alta rigidità, completamente zincata a caldo è stata riprogettata per inglobare il quadro elettrico e renderla ancora più sicura. Massime performance nel minimo spazio possibile e una nuova consolle comandi con schermo da 21,5 pollici, la collocano tra le macchine più versatili e produttive del mercato.



1 Stabili

Grazie al nuovo progetto realizzato ascoltando le esigenze dei clienti e alla robusta struttura in acciaio zincato a caldo, la K600 ULTIMATE è ancora più solida e stabile nel tempo.

2 Precise

I movimenti sugli assi X e Y sono assicurati da guide lineari e cremagliere elicoidali ad alta tecnologia che permettono lavorazioni precise e veloci.

3 Affidabili

Un motore da 18,5 kw e una componentistica all'avanguardia, garantiscono alla serie K600 ULTIMATE potenza, affidabilità ed elevate prestazioni che durano nel tempo.

4 Versatili

La nuova consolle di comando con schermo da 21,5 pollici e il software SASSOMECCANICA, rende versatile e veloce la realizzazione di tagli con lame di qualsiasi genere e lavorazioni con fresa.